

Scheda tecnica UXC12 5.5xL





Tabella Tecnica Autoperforante INOX BIMETAL

Trazione  10.800 N	Spessore mm  6 8 10	Sfilamento ferro  10.400 N MAX Trazione MAX Trazione
Taglio  7.300 N		
N=Newton 1N=Kg 0.1019716		

Si consiglia l'utilizzo di avvitatori dotati di limitatori di profondità e velocità sotto carico di 1000/1500 giri

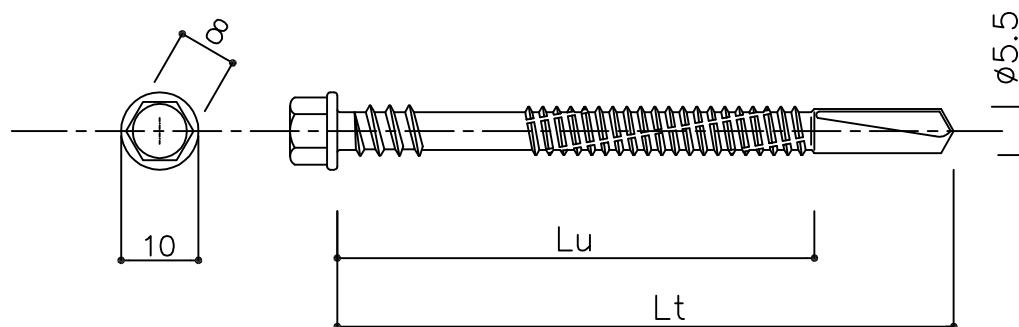
MATERIALE: Acciaio INOX AISI 304
MATERIALE PUNTA: Acciaio carbonio
RIVESTIMENTO: Lubrificante di Zincatura

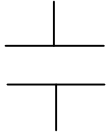
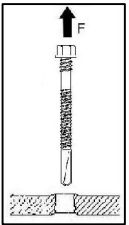
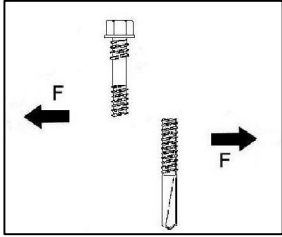
SCALA: 1:1
FIRMA: F. Paxia
DATA: 06/07/2007



UFFICIO TECNICO
 Via Verdi,16-20095
 CUSANO MILANINO
 TEL. 02/6192097

DESCRIZIONE: UXC12 5,5 x L

DESCRIZIONE DETTAGLIATA:

Vite autoperforante doppio filetto INOX BIMETAL.